

Fremtidens rutemodell

WS Miljøløftet Moss

6. Mars 2023

Bettina Sandvin
Prosjektdirektør Utbygging Øst

Bettina Sandvin



Syv gode grunner til å ta toget

«ikke noe»
CO2-utslipp

Ikke noe
mikroplast

Mer tid
til deg

Arealeffektivt

Redusert
energi-
forbruk

Ikke noe
eksos og
svevestøv

Lang levetid

«Mer på skinner setter mindre spor»

Hvor mye plass krever transport av 200 personer?



200 personer i 177 biler

(illustrasjon fra Seattle: <https://imgur.com/gallery/sCvRIEd>)

[Ingen tittel]

BANE NOR

Toget er arealeffektivt og klimavennlig!



200 personer på en togvogn

(illustrasjon fra Seattle: <https://imgur.com/gallery/sCvRIEd>)

Effektpakke = samling av alle tiltak som skal til for å realisere en tilbudsforbedring på jernbanen

Jernbaneinfrastruktur

- som togene skal kjøre på

Rutemodell

- som beskriver hvordan togene skal kjøre

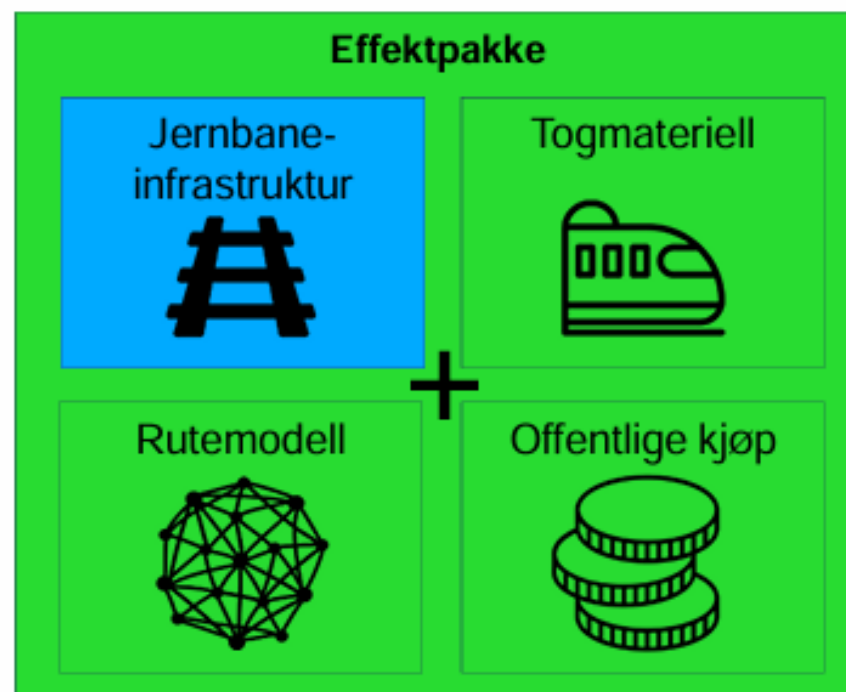

Togmateriell

- som kan kjøre togtilbudet

Offentlig kjøp

- subsidiering av togtilbudet som gjør det mulig for togselskapene å tilby et tilbud

Forklaring ansvar:

- JDIR
- Bane NOR (JDIR er hovedansvarlig for ide- og konseptvalg inklusive for jernbaneinfrastruktur)

Tilbudsbok

Hensikten med Tilbudsboken er å gi et felles grunnlag for jernbanesektoren i arbeidet med utvikling av jernbanen og forbedringer av tilbudet.

Rutemodell: Beskrivelse av transporttilbudet på mellomdetaljert nivå som viser rutetider for de fleste tog. I rutemodeller tas hensyn til restriksjoner i infrastrukturbruken, f. eks. sporbruk og kryssinger på enkeltsporstrekninger.

Ruteplan: Fastlagt transporttilbud for en gitt rutetermin, f.eks. det førstkommende året.



Jernbane-
direktoratet

Tilbudsbok iht. NTP 2018-2029

v3 22.06.2021

Dokument nr.: 2020025767
Dato: 22.06.2021

Tilbudstrinn

Tilbudstrinn			Trinn 1		Trinn 3	Trinn 4		Trinn 5	
	T19	T21	T2023	T2024	T2027	-	-	-	-
Linjer som berøres:									
R21	X	X	X	X	X	X	X	X	X
R22	X	X	X	X	X	X	X	X	X
R23			X	X	X	X	X	X	
RE20	X	X	X	X	X	X	X	X	X
R25x									X
Innsatsfaktorer									
Ibruktageelse : Infrastruktur									
2022: Follobanen dobbeltspor Oslo S-Ski, inkl. Ski stasjon			X						
2023: Innføring Oslo S ³²			X						
2026: Dobbeltspor Sandbukta-Moss-Såstad ³³					X				
2024: Omformer Smørbekk/Son					X				
2026: Hensetting sør for Moss					X				
20XX: Hensetting Mysen-Rakkestad ³⁴			X		X				
20XX: Ny rutemodell i Oslo-navet (Brynsbakkenpakken):									
2025: Retningsdrift Brynsbakken									
20XX: Ventespor Grorud									
20XX: Ny avgreining Østre linje ³⁵									
20XX: Hensetting lokaltog (Ski, Lillestrøm)									
20XX: Vendespor Asker									
20XX: Seks spor Sandvika stasjon									
20XX: Spor- og signaltiltak Lillestrøm									
20XX: Robustiserende tiltak									
20XX: Dobbeltspor Haug-Seut-Fredrikstad-Sarpsborg, inkl. stasjonstiltak og hensetting ³⁶									
20XX: Plattformforlengelser for triple togsett									
2032 ³⁷ : Ringeriksbanen: Dobbeltspor Sandvika-Hønefoss med hensetting Hønefoss, ERTMS Ringeriksbanen									
20XX: Dobbeltspor Sarpsborg-Halden ³⁸									

E03

E15

E22

E03
Flere og raskere tog
på Østfoldbanen (Oslo
– Moss)

Tilbudsforbedring for
lokal, region- og
regionekspresstog
mellom Oslo og Moss,
og skal legge til rette
for senere
tilbudsutvikling.

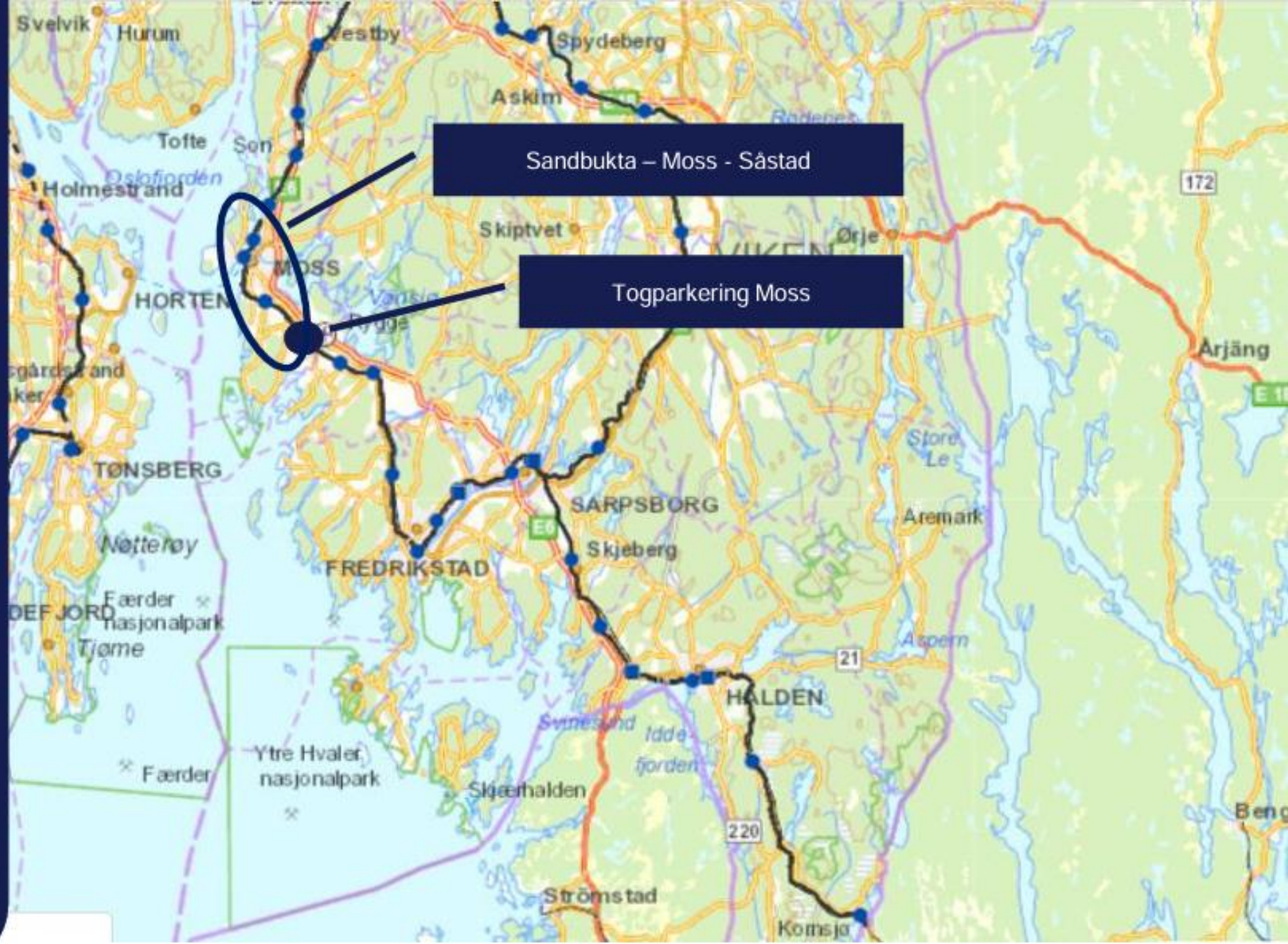

Trinn 3

Regionale reiser Oslo – Halden/Rakkestad

Forutsatt dobbeltspor Sandbukta-Moss-Såstad

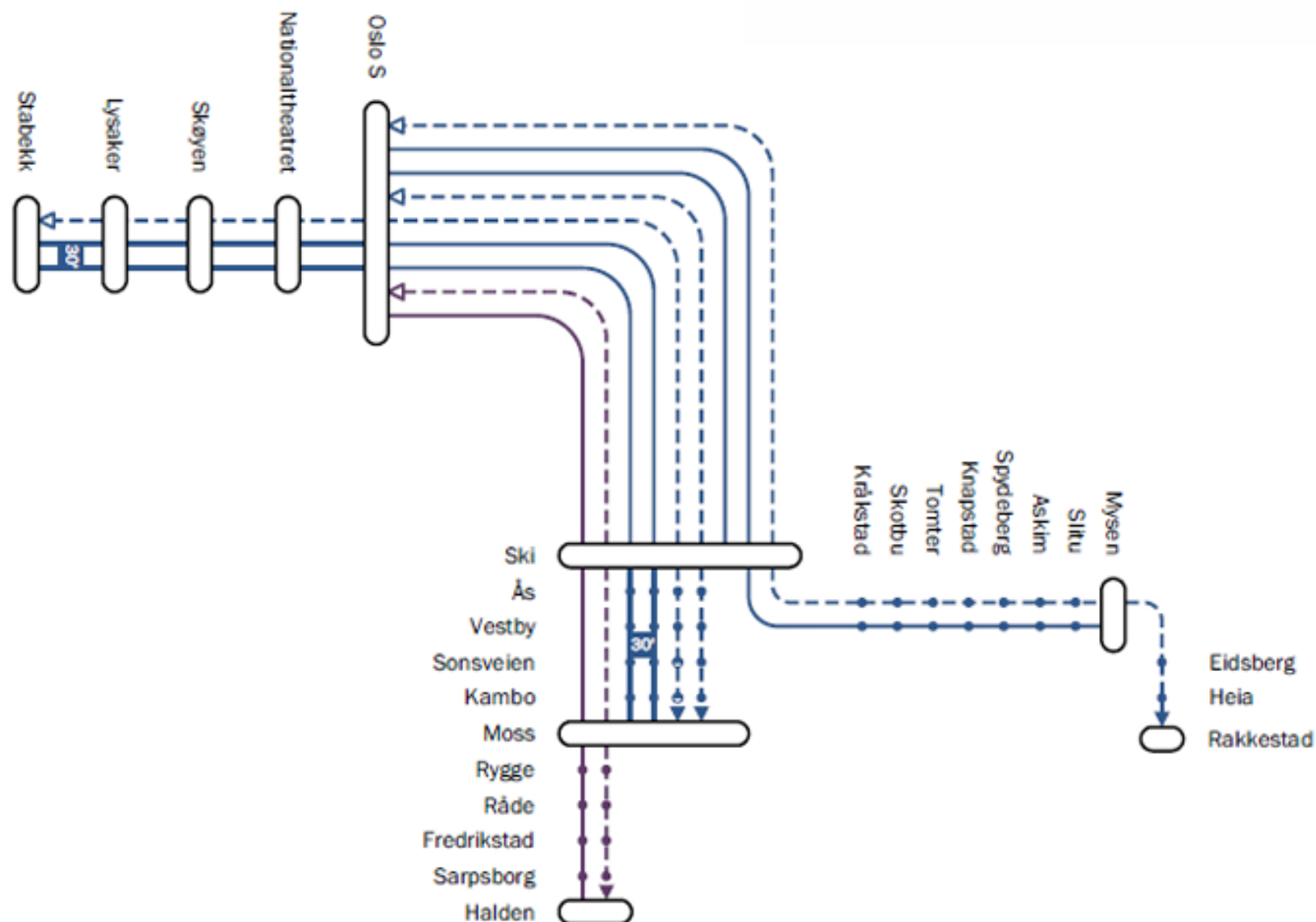
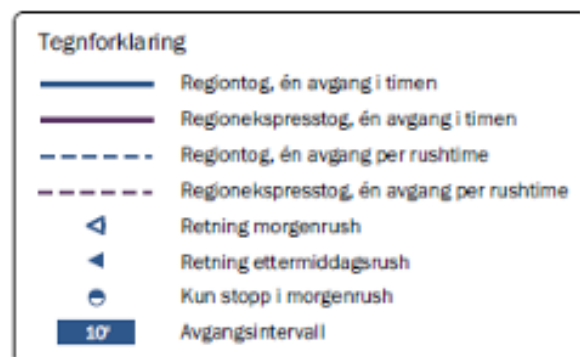



E15 Flere tog i Oslo navet

I 2030 skal ny rutemodell innføres, det vil si at det skal kjøres flere tog i systemet.

Flere flaskehalser må utbedres

Trinn 4

Regionale reiser Oslo – Halden/Rakkestad

Omlagging til ny rutemodell i Oslo-navet

Tegnforklaring

	Regiontog, én avgang i timen
	Regionekspresstog, én avgang i timen
	Regiontog, én avgang per rushtime
	Regionekspresstog, én avgang per rushtime
	Retning morgenrush
	Retning ettermiddagsrush
	Kun stopp i ettermiddagsrush
	Avgangsintervall

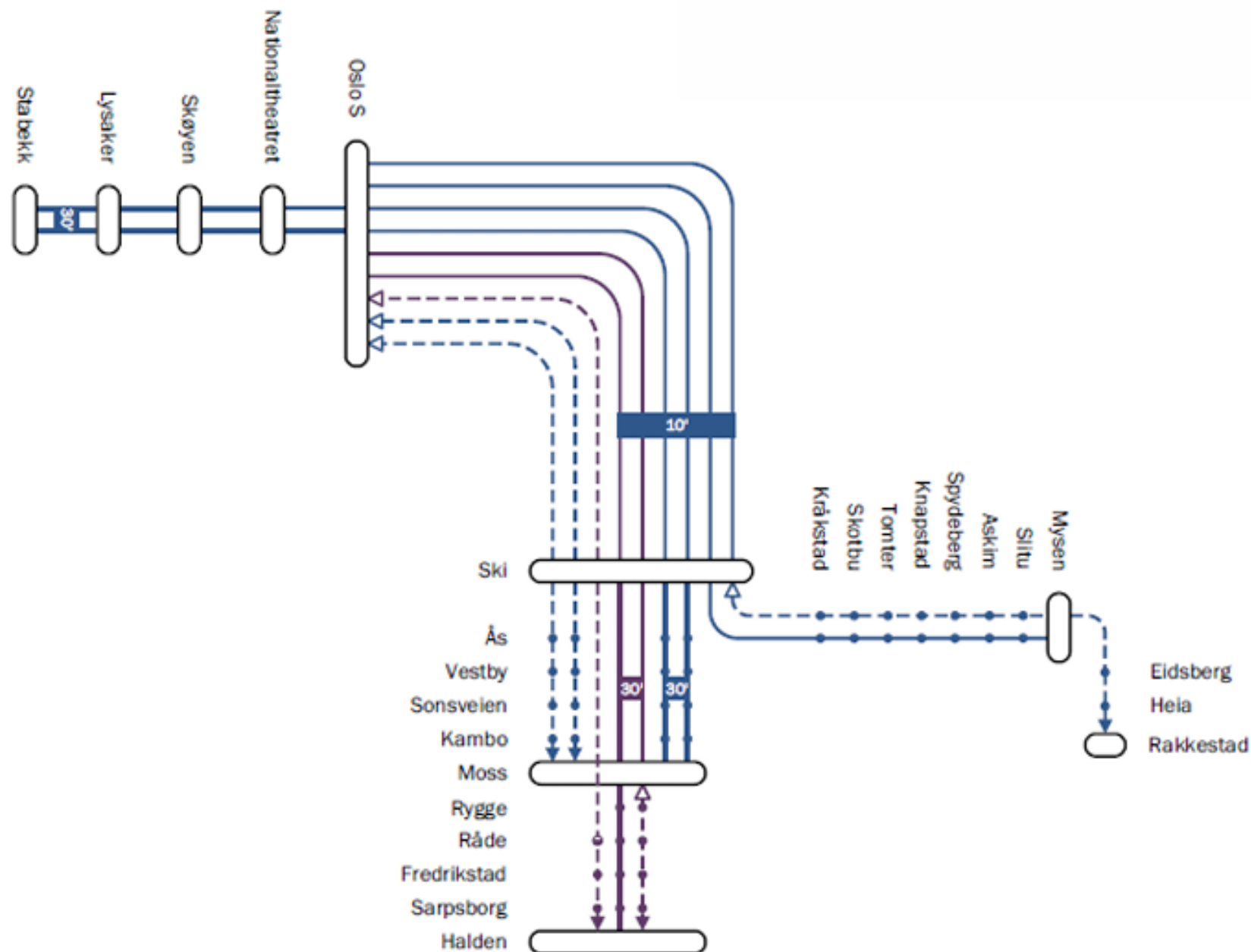

E22

Flere og raskere tog på Østfoldbanen (Oslo – Fredrikstad/ Sarpsborg)

Tilbudsforbedring for regionekspresstog mellom Oslo og Fredrikstad/ Sarpsborg, økt kapasitet for godstransport og skal legge til rette for senere tilbudsutvikling mot Halden.

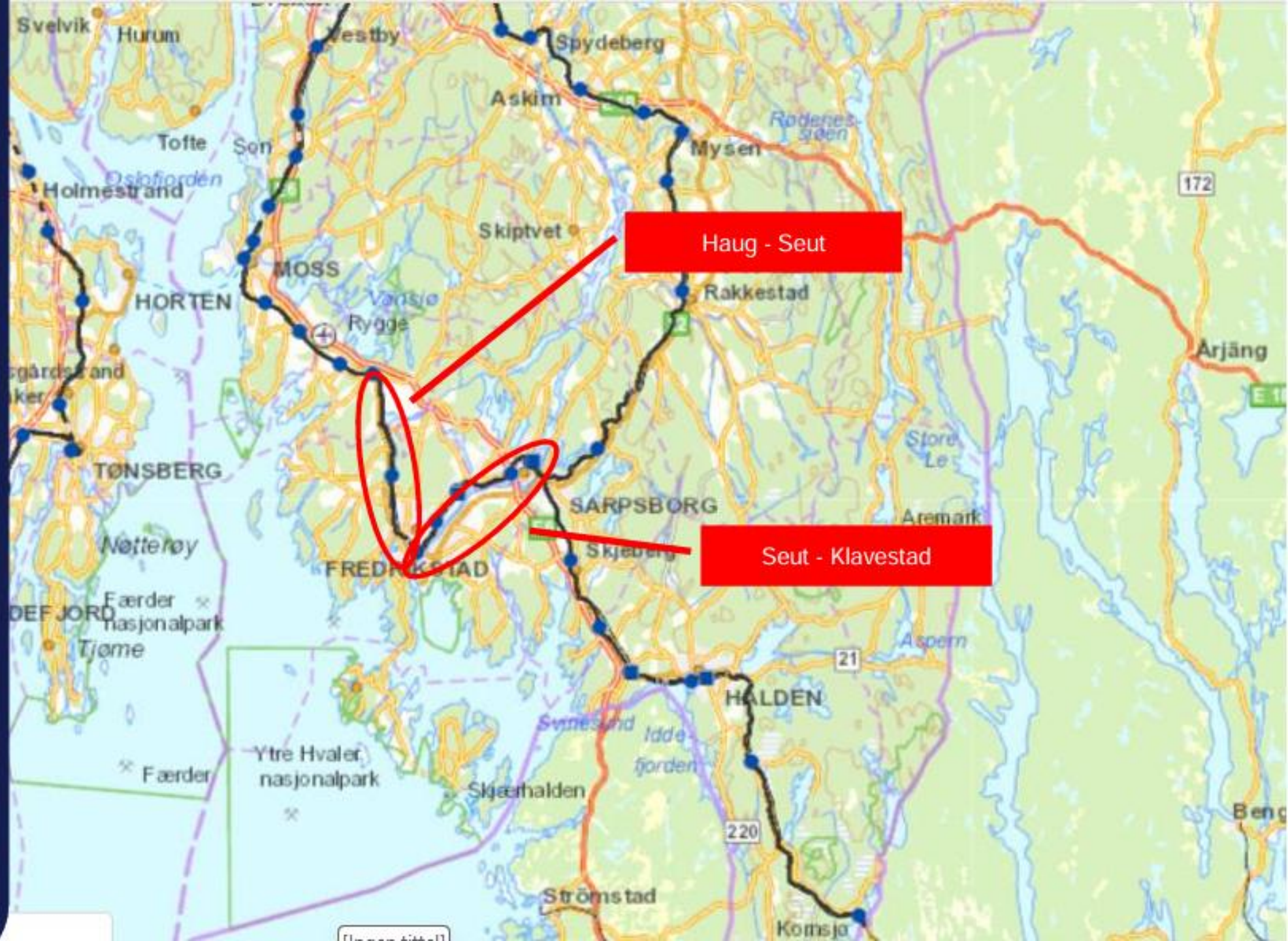

Trinn 5.1

Regionale reiser Oslo – Halden/Rakkestad

Forutsatt dobbeltspor Haug-Seut-Fredrikstad-Sarpsborg

Tegnforklaring	
	Regiontog, én avgang i timen
	Regionekspresstog, én avgang i timen
	Regiontog, én avgang per rushtime
	Regionekspresstog, én avgang per rushtime
	Stopp underveis vises ikke
	Retning morgenrush
	Retning ettermiddagsrush
	Avgangsintervall

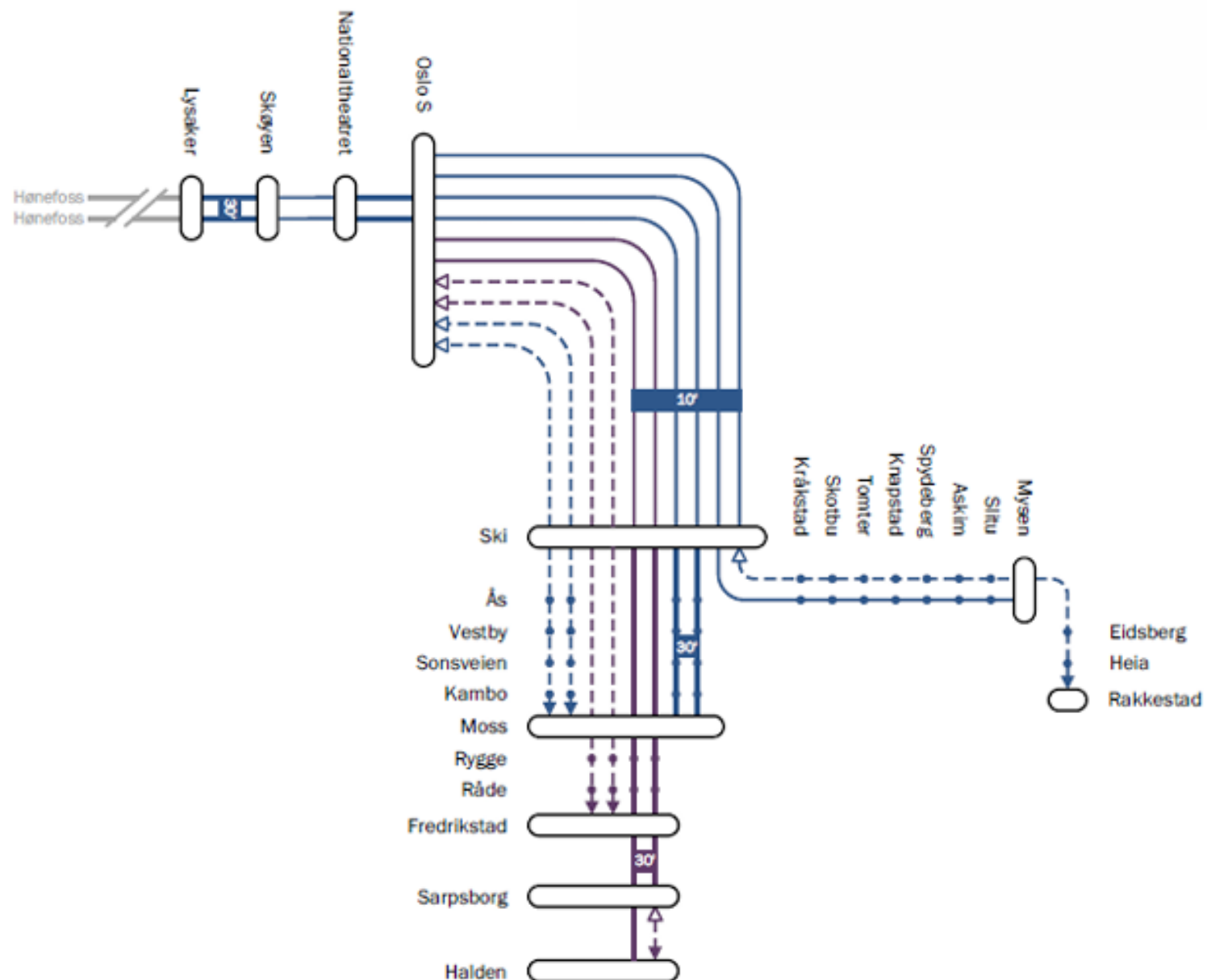



Takk for
oppmerksomheten